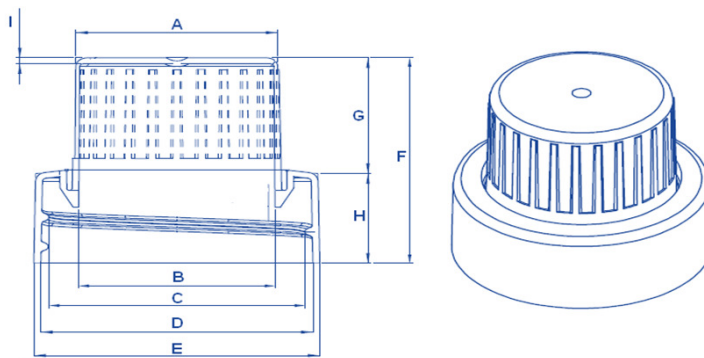

Atualização da Ficha Técnica, 25 junho, 2019

**TPA DOSADORA NATURAL**

<b>CÓDIGO:</b>	<b>DO0000</b>	<b>RESINA 1:</b>	<b>PP - HOMOPOLÍMERO</b>	<b>MASTER:</b>	<b>0000</b>
<b>MOLDE:</b>	<b>Ref.: 012</b>	<b>RESINA 2:</b>	<b>ND</b>	<b>APLICAÇÃO (%)</b>	<b>2%</b>
<b>CAVIDADE:</b>	<b>16</b>	<b>RESINA 3:</b>	<b>ND</b>		

**DESENHO TÉCNICO DO PRODUTO**

MEDIDAS DO PRODUTO			
MEDIDA	NOMINAL	TOLERÂNCIA	UNIDADE
A	29,20	0,10	mm
B	28,40	0,20	mm
C	38,00	0,20	mm
D	39,70	0,20	mm
E	41,70	0,10	mm
F	35,50	0,20	mm
G	20,00	0,20	mm
H	15,50	0,20	mm
I	1,00	0,20	mm
J	ND	ND	mm
K	ND	ND	mm
PESO			
VOLUME			

PRODUTO			
PESO UNITÁRIO	VALOR	TOLERÂNCIA	UNIDADE
	4,67	0,20	g
PESO MILHEIRO	VALOR	TOLERÂNCIA	UNIDADE
	4670	0,20	kg

EMBALAGEM			
QUANTIDADE	VALOR	TOLERÂNCIA	UNIDADE
	1200	-	pçs
PESO	VALOR	TOLERÂNCIA	UNIDADE
	5.641	0,40	kg

**TIPO**  
**SACO PLASTICO 61x101**
**OBSERVAÇÕES**

ND

 Emissão realizada por: **JORGE BARROS**