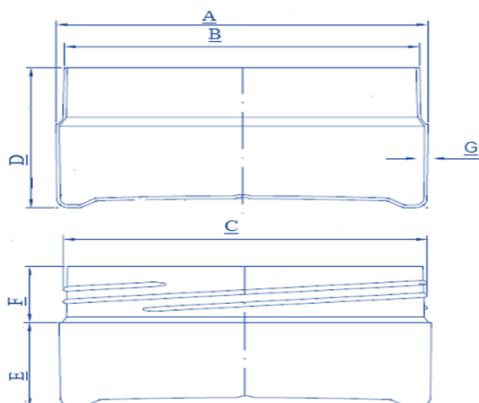

Atualização da Ficha Técnica, 25 junho, 2019

POTE 88MM 150G NATURAL

CÓDIGO:	PT881500000	RESINA 1:	PP - HOMOPOLÍMERO	MASTER:	0000
MOLDE:	Ref.: 063	RESINA 2:	PP - RANDÔMICO	APLICAÇÃO (%):	2%
CAVIDADE:	4	RESINA 3:	ND		

DESENHO TÉCNICO DO PRODUTO

MEDIDAS DO PRODUTO

MEDIDA	NOMINAL	TOLERÂNCIA	UNIDADE
A	90,90	0,15	mm
B	86,80	0,15	mm
C	88,80	0,15	mm
D	45,50	0,15	mm
E	27,30	0,15	mm
F	18,20	0,15	mm
G	0,85	0,20	mm
H	ND	ND	mm
I	ND	ND	mm
J	ND	ND	mm
K	ND	ND	mm
PESO			
VOLUME			

PRODUTO

PESO UNITÁRIO	VALOR	TOLERÂNCIA	UNIDADE
	14,30	0,20	g
PESO MILHEIRO	VALOR	TOLERÂNCIA	UNIDADE
	14300	0,20	kg

EMBALAGEM

QUANTIDADE	VALOR	TOLERÂNCIA	UNIDADE
	100	-	pçs
PESO	VALOR	TOLERÂNCIA	UNIDADE
	1.459	0,40	kg

TIPO
SACO PLASTICO 61X101
OBSERVAÇÕES
MATERIAL ATÓXICO PARA FINS COSMÉTICOS

Emissão realizada por:

JORGE BARROS