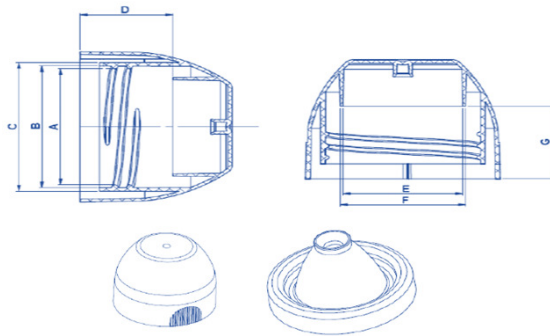

Atualização da Ficha Técnica, 25 junho, 2019

TPA CLORO GEL NATURAL

CÓDIGO:	CCG0000	RESINA 1:	PP - HOMOPOLÍMERO	MASTER:	0000
MOLDE:	Ref.: 057	RESINA 2:	ND	APLICAÇÃO (%)	2%
CAVIDADE:	16	RESINA 3:	ND		

DESENHO TÉCNICO DO PRODUTO

MEDIDAS DO PRODUTO			
MEDIDA	NOMINAL	TOLERÂNCIA	UNIDADE
A	31,54	0,10	mm
B	33,14	0,10	mm
C	35,02	0,10	mm
D	19,80	0,10	mm
E	25,60	0,10	mm
F	26,80	0,10	mm
G	19,80	0,10	mm
H	30,35	0,10	mm
I	6,61	0,30	mm
J	ND	ND	mm
K	ND	ND	mm
PESO			
VOLUME			

PRODUTO			
PESO UNITÁRIO	VALOR	TOLERÂNCIA	UNIDADE
	5,58	0,20	g
PESO MILHEIRO	VALOR	TOLERÂNCIA	UNIDADE
	5580	0,20	kg

EMBALAGEM			
QUANTIDADE	VALOR	TOLERÂNCIA	UNIDADE
	1200	-	pçs
PESO	VALOR	TOLERÂNCIA	UNIDADE
	6.414	0,40	kg

TIPO
SACO PLASTICO 61x101
OBSERVAÇÕES

ND

 Emissão realizada por: **JORGE BARROS**