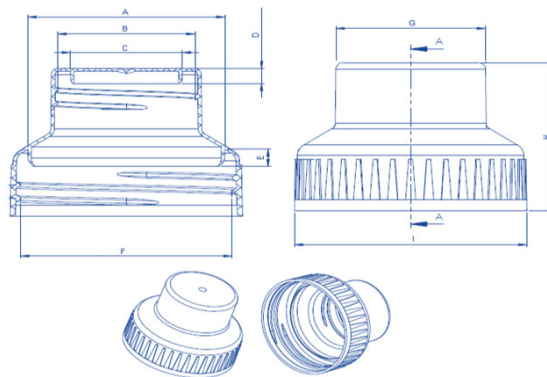

Atualização da Ficha Técnica, 25 junho, 2019

TPA DOSADORA 28/42 NATURAL

CÓDIGO:	DS280000 T.Q.:35455	RESINA 1:	PP - HOMOPOLÍMERO	MASTER:	0000
MOLDE:	Ref.: 068	RESINA 2:	ND	APLICAÇÃO (%)	2%
CAVIDADE:	16	RESINA 3:	ND		

DESENHO TÉCNICO DO PRODUTO

MEDIDAS DO PRODUTO			
MEDIDA	NOMINAL	TOLERÂNCIA	UNIDADE
A	38,65	0,10	mm
B	26,90	0,15	mm
C	21,95	0,10	mm
D	3,70	0,15	mm
E	2,00	0,20	mm
F	41,50	0,15	mm
G	29,40	0,10	mm
H	34,70	0,10	mm
I	45,60	0,15	mm
J	ND	ND	mm
K	ND	ND	mm
PESO			
VOLUME			

PRODUTO			
PESO UNITÁRIO	VALOR	TOLERÂNCIA	UNIDADE
	4,10	0,20	g
PESO MILHEIRO	VALOR	TOLERÂNCIA	UNIDADE
	4100	0,20	kg

EMBALAGEM			
QUANTIDADE	VALOR	TOLERÂNCIA	UNIDADE
	1200	-	pçs
PESO	VALOR	TOLERÂNCIA	UNIDADE
	5.013	0,40	kg

TIPO
SACO PLASTICO 61x101
OBSERVAÇÕES

ND

 Emissão realizada por: **JORGE BARROS**