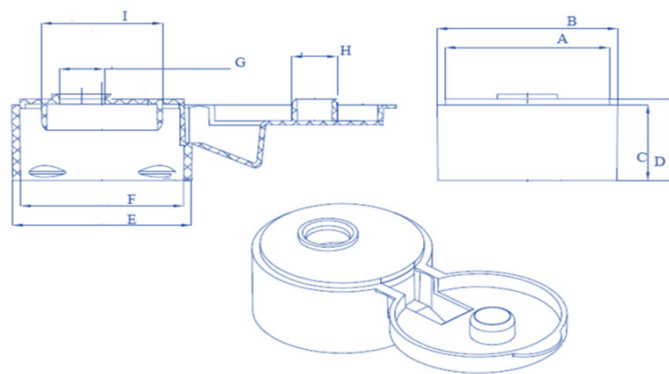

Atualização da Ficha Técnica, 25 junho, 2019

TPA FLIP TOP BAIXA NATURAL

CÓDIGO:	FTB0000	RESINA 1:	PP - HOMOPOLÍMERO	MASTER:	0000
MOLDE:	Ref.: 037	RESINA 2:	PP - COPOLÍMERO	APLICAÇÃO (%)	2%
CAVIDADE:	12	RESINA 3:	ND		

DESENHO TÉCNICO DO PRODUTO

MEDIDAS DO PRODUTO			
MEDIDA	NOMINAL	TOLERÂNCIA	UNIDADE
A	27,10	0,20	mm
B	29,80	0,20	mm
C	14,90	0,20	mm
D	16,10	0,20	mm
E	29,70	0,20	mm
F	26,90	0,20	mm
G	7,40	0,20	mm
H	7,50	0,20	mm
I	20,00	0,20	mm
J	ND	ND	mm
K	ND	ND	mm
PESO			
VOLUME			

PRODUTO			
PESO UNITÁRIO	VALOR	TOLERÂNCIA	UNIDADE
	3,20	0,20	g
PESO MILHEIRO	VALOR	TOLERÂNCIA	UNIDADE
	3200	0,20	kg

EMBALAGEM			
QUANTIDADE	VALOR	TOLERÂNCIA	UNIDADE
	2000	-	pçs
PESO	VALOR	TOLERÂNCIA	UNIDADE
	4.210	0,40	kg

TIPO
SACO PLASTICO 61x101
OBSERVAÇÕES
MATERIAL ATÓXICO PARA FINS COSMÉTICOS

 Emissão realizada por: **JORGE BARROS**