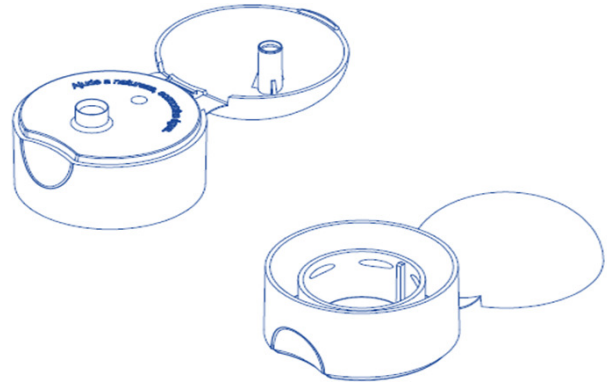
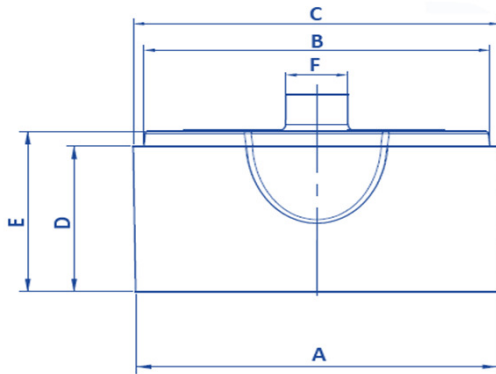

Atualização da Ficha Técnica, 25 junho, 2019

TPA FLIP TOP BOLA NATURAL

CÓDIGO:	FTBO0000	RESINA 1:	PP - RANDÔMICO	MASTER:	0000
MOLDE:	Ref.: 061	RESINA 2:	ND	APLICAÇÃO (%):	2%
CAVIDADE:	16	RESINA 3:	ND		

DESENHO TÉCNICO DO PRODUTO

MEDIDAS DO PRODUTO			
MEDIDA	NOMINAL	TOLERÂNCIA	UNIDADE
A	41,00	0,15	mm
B	39,20	0,15	mm
C	41,40	0,15	mm
D	19,70	0,15	mm
E	21,70	0,15	mm
F	7,20	0,15	mm
G	ND	ND	mm
H	ND	ND	mm
I	ND	ND	mm
J	ND	ND	mm
K	ND	ND	mm
PESO			
VOLUME			

PRODUTO			
PESO UNITÁRIO	VALOR	TOLERÂNCIA	UNIDADE
	7,55	0,20	g
PESO MILHEIRO	VALOR	TOLERÂNCIA	UNIDADE
	7550	0,20	kg

EMBALAGEM			
QUANTIDADE	VALOR	TOLERÂNCIA	UNIDADE
	1400	-	pçs
PESO	VALOR	TOLERÂNCIA	UNIDADE
	10.630	0,40	kg

 TIPO
 CAIXA DE PAPELÃO 58x40x34

OBSERVAÇÕES
MATERIAL ATÓXICO PARA FINS COSMÉTICOS

 Emissão realizada por: **JORGE BARROS**