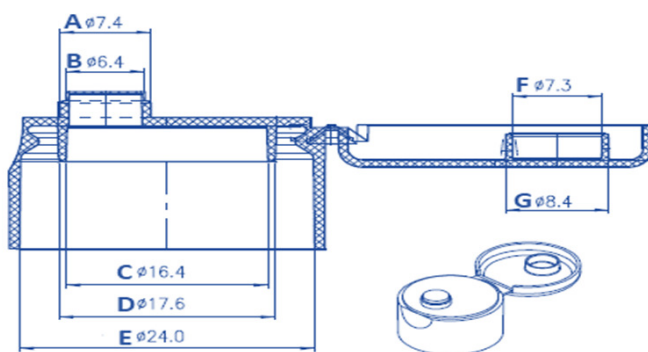

Atualização da Ficha Técnica, 25 junho, 2019

TPA FLIP TOP PIMENTA NATURAL

CÓDIGO:	FTP0000	RESINA 1:	PP - HOMOPOLÍMERO	MASTER:	0000
MOLDE:	Ref.: 044	RESINA 2:	PP - COPOLÍMERO	APLICAÇÃO (%):	2%
CAVIDADE:	24	RESINA 3:	ND		

DESENHO TÉCNICO DO PRODUTO

MEDIDAS DO PRODUTO

MEDIDA	NOMINAL	TOLERÂNCIA	UNIDADE
A	7,40	0,20	mm
B	6,40	0,20	mm
C	16,40	0,20	mm
D	17,60	0,20	mm
E	24,00	0,20	mm
F	7,30	0,20	mm
G	8,40	0,20	mm
H	ND	ND	mm
I	ND	ND	mm
J	ND	ND	mm
K	ND	ND	mm
PESO			
VOLUME			

PRODUTO

PESO UNITÁRIO	VALOR	TOLERÂNCIA	UNIDADE
	2,00	0,20	g
PESO MILHEIRO	VALOR	TOLERÂNCIA	UNIDADE
	2000	0,20	kg

EMBALAGEM

QUANTIDADE	VALOR	TOLERÂNCIA	UNIDADE
	5500	-	pçs
PESO	VALOR	TOLERÂNCIA	UNIDADE
	11.575	0,40	kg

TIPO
CAIXA DE PAPELÃO 58x40x34
OBSERVAÇÕES
CUIDADO NO MANUSEIO, TRANSPORTE E ARMAZENAMENTO DO PRODUTO.
ALTURA MÁXIMA PARA EMPILHAMENTO: 02 CAIXAS.
PROTEGER DE INTEMPÉRIE.
SUJEITO A PERDA DA GARANTIA.
"MATERIAL ATÓXICO PARA FINS COSMÉTICOS"

Emissão realizada por:

JORGE BARROS