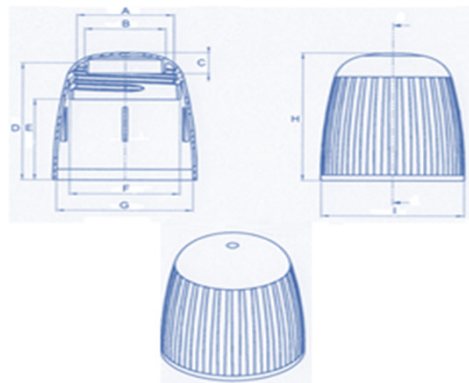

Atualização da Ficha Técnica, 25 junho, 2019

TPA LIMPADOR ALTA NATURAL

CÓDIGO:	SCL0000	RESINA 1:	HOMOPOLÍMERO (CONF. ETIQUET)	MASTER:	0000
MOLDE:	Ref.: 013	RESINA 2:	P - COPOLÍMERO (CONF. ETIQUET)	APLICAÇÃO (%):	2%
CAVIDADE:	16	RESINA 3:	ND		

DESENHO TÉCNICO DO PRODUTO

MEDIDAS DO PRODUTO			
MEDIDA	NOMINAL	TOLERÂNCIA	UNIDADE
A	26,40	0,20	mm
B	21,95	0,20	mm
C	7,40	0,20	mm
D	43,20	0,20	mm
E	29,30	0,20	mm
F	29,60	0,20	mm
G	36,80	0,20	mm
H	46,00	0,20	mm
I	38,80	0,20	mm
J	ND	ND	mm
K	ND	ND	mm
PESO			
VOLUME			

PRODUTO			
PESO UNITÁRIO	VALOR	TOLERÂNCIA	UNIDADE
	5,42	0,20	g
PESO MILHEIRO	VALOR	TOLERÂNCIA	UNIDADE
	5420	0,20	kg

EMBALAGEM			
QUANTIDADE	VALOR	TOLERÂNCIA	UNIDADE
	1000	-	pçs
PESO	VALOR	TOLERÂNCIA	UNIDADE
	5.463	0,40	kg

TIPO
SACO PLASTICO 61x101
OBSERVAÇÕES

CUIDADO NO MANUSEIO, TRANSPORTE E ARMAZENAMENTO DO PRODUTO.
ALTURA MÁXIMA PARA EMPILHAMENTO: 04 SACOS.
PROTEGER DE INTEMPÉRIE.
ACONDICIONADAS EM CAIXA DE PAPELÃO COM DOIS SACOS PLÁSTICOS INTERNO.
SUJEITO A PERDA DA GARANTIA.
"MATERIAL ATÓXICO PARA FINS COSMÉTICOS"

 Emissão realizada por: **JORGE BARROS**