

Atualização da Ficha Técnica, 25 junho, 2019

TPA PLANA 95 MM NATURAL

| | | | | | |
|-----------|-----------|-----------|-------------------|----------------|------|
| CÓDIGO: | TC950000 | RESINA 1: | PP - HOMOPOLÍMERO | MASTER: | 0000 |
| MOLDE: | Ref.: 036 | RESINA 2: | ND | APLICAÇÃO (%): | 2% |
| CAVIDADE: | 4 | RESINA 3: | ND | | |

DESENHO TÉCNICO DO PRODUTO

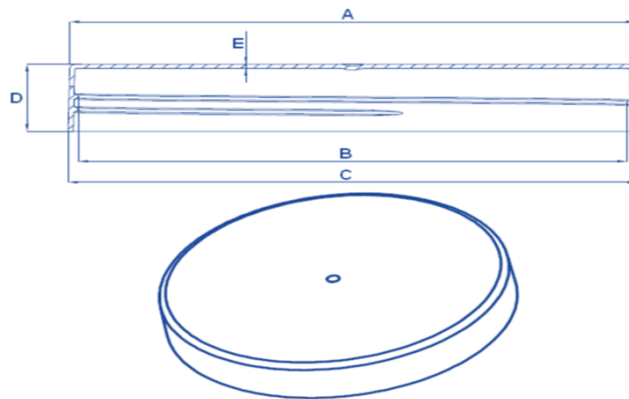

| MEDIDAS DO PRODUTO | | | |
|--------------------|---------|------------|---------|
| MEDIDA | NOMINAL | TOLERÂNCIA | UNIDADE |
| A | 97,50 | 0,10 | mm |
| B | 94,50 | 0,10 | mm |
| C | 98,00 | 0,10 | mm |
| D | 15,40 | 0,10 | mm |
| E | 0,90 | 0,20 | mm |
| F | ND | ND | mm |
| G | ND | ND | mm |
| H | ND | ND | mm |
| I | ND | ND | mm |
| J | ND | ND | mm |
| K | ND | ND | mm |
| PESO | | | |
| VOLUME | | | |

| PRODUTO | | | |
|---------------|-------|------------|---------|
| PESO UNITÁRIO | VALOR | TOLERÂNCIA | UNIDADE |
| | 10,65 | 0,20 | g |
| PESO MILHEIRO | VALOR | TOLERÂNCIA | UNIDADE |
| | 10650 | 0,20 | kg |

| EMBALAGEM | | | |
|------------|-------|------------|---------|
| QUANTIDADE | VALOR | TOLERÂNCIA | UNIDADE |
| | 460 | - | pçs |
| PESO | VALOR | TOLERÂNCIA | UNIDADE |
| | 4.920 | 0,40 | kg |

TIPO
CAIXA DE PAPELÃO 58x40x34

OBSERVAÇÕES

MATERIAL ATÓXICO PARA FINS COSMÉTICOS

Emissão realizada por:

JORGE BARROS